

**01 Planta Arquitectónica. Barandal**  
1 a 50

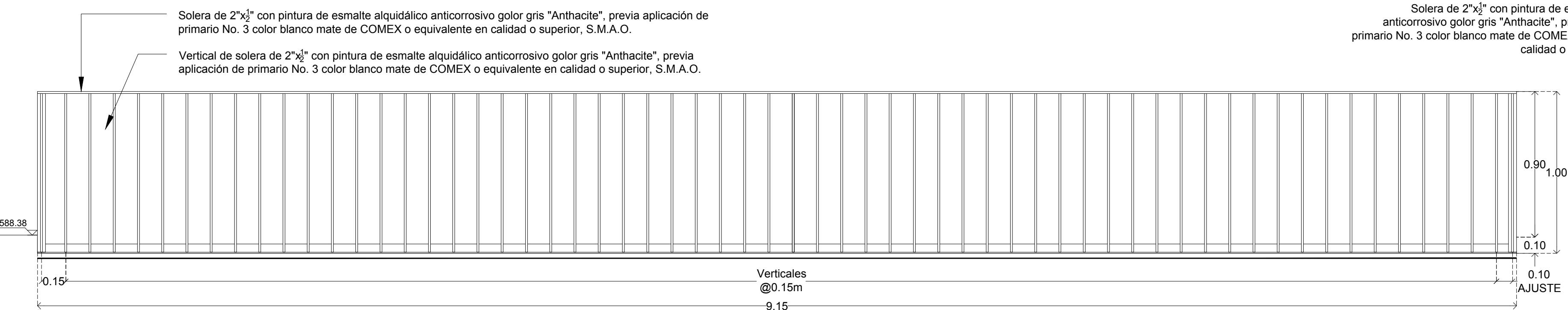

**02 HER-01**  
1 a 25

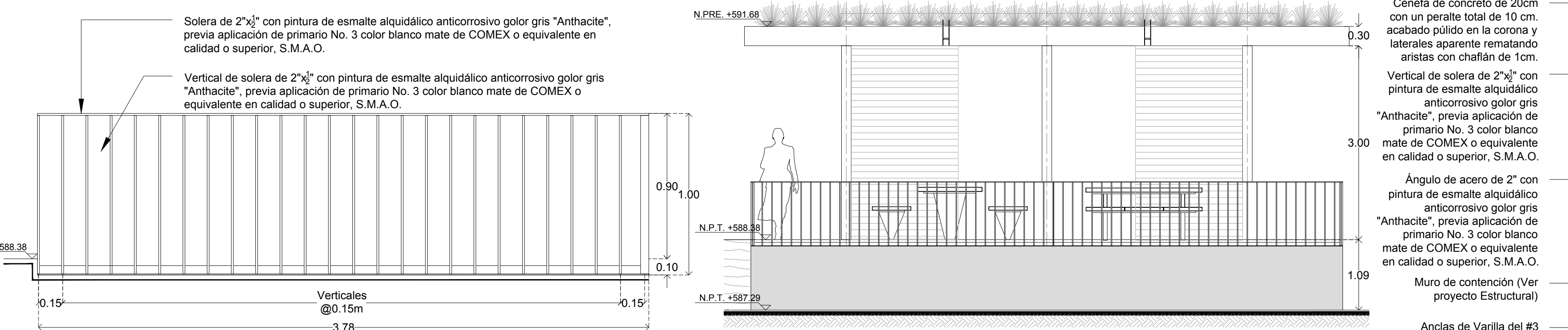

**03 HER-02**  
1 a 25

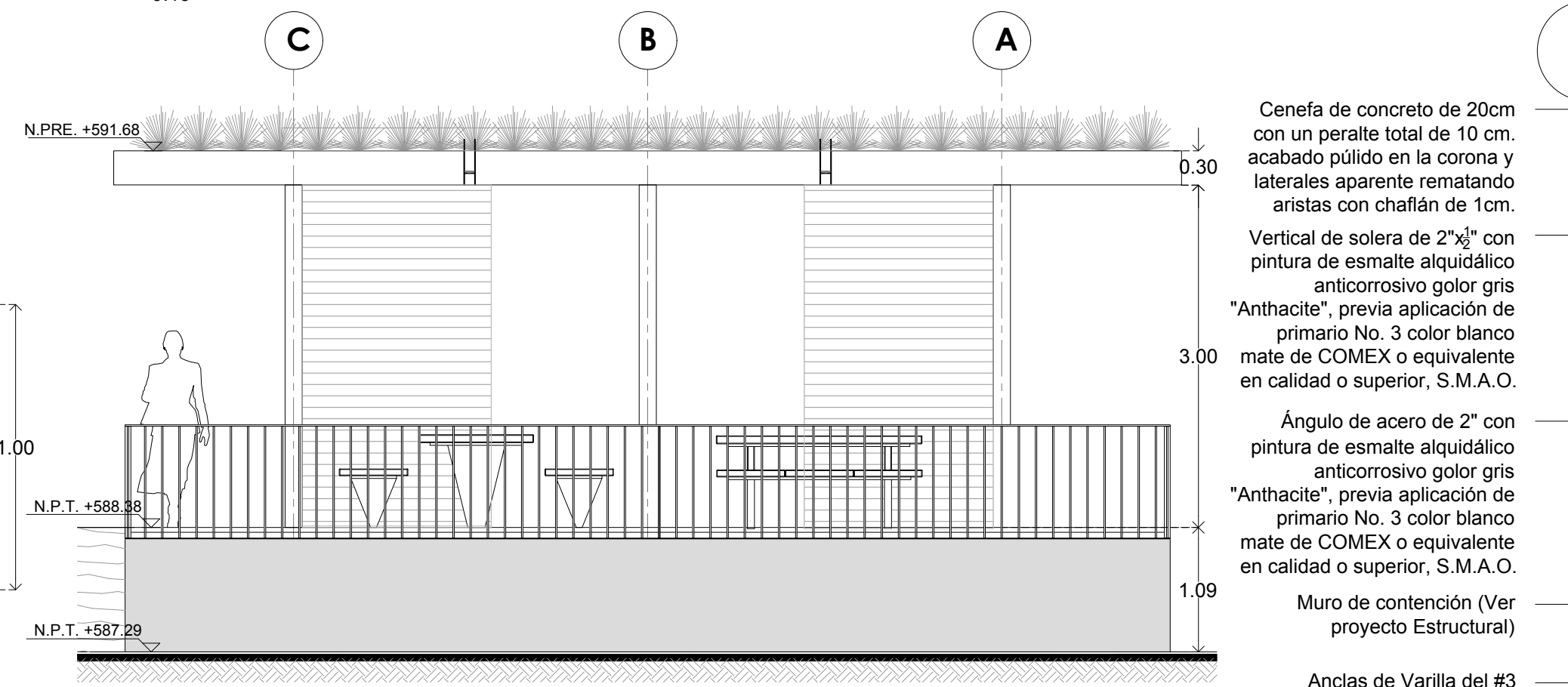

**04 Alzado 03**  
1 a 50

**NOTAS IMPORTANTES**  
Se deberá corroborar todas las medidas en obra.  
Los verticales deberán tener soldaduras rasuradas en la pieza que funciona de pasamanos.

**05 Det-01 Planta**  
1 a 5

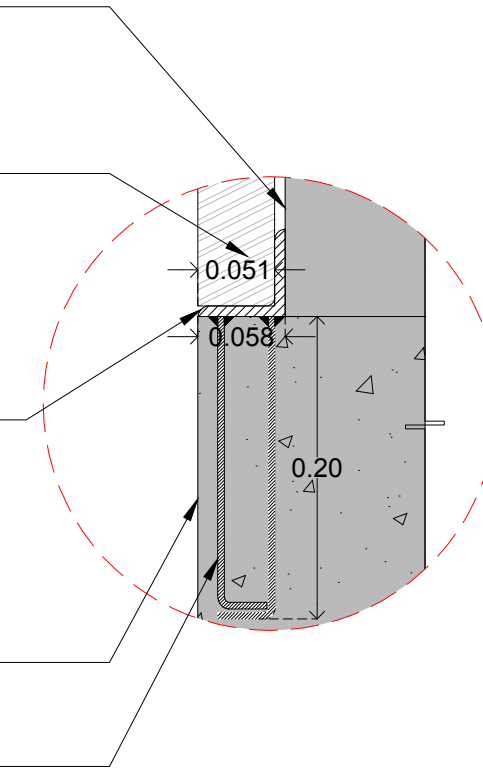

**06 Det-01 - Sección**  
1 a 5

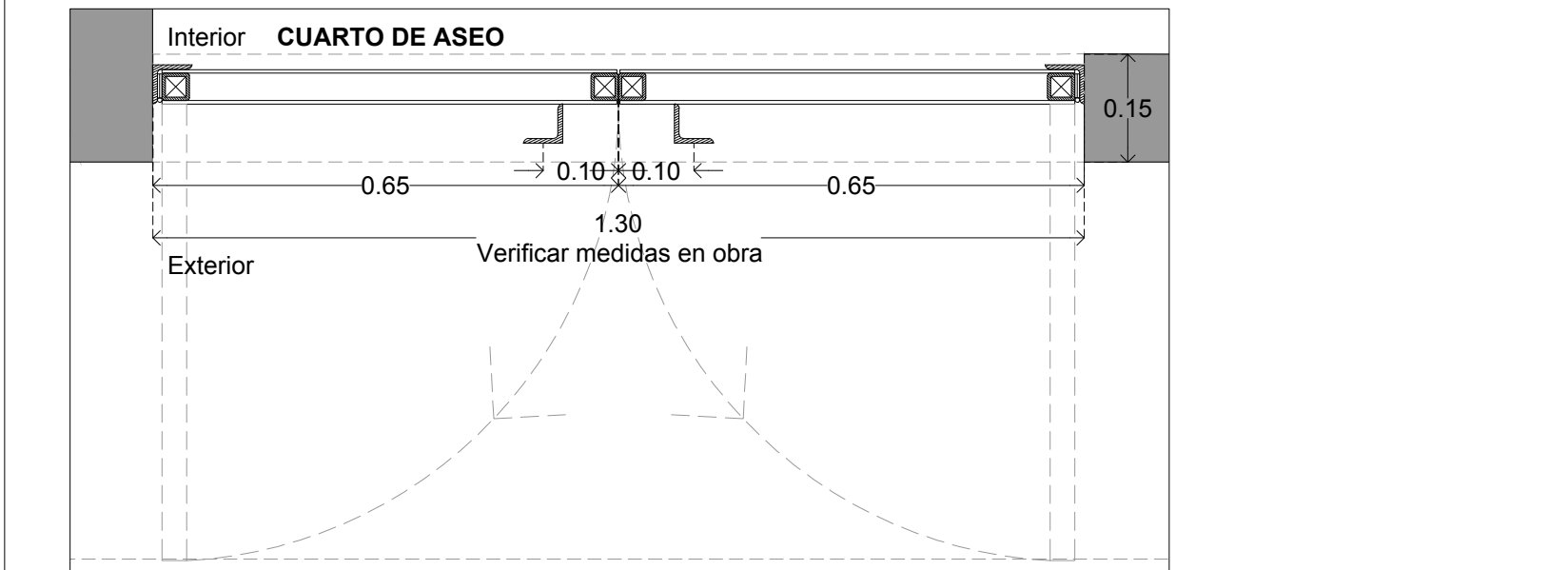
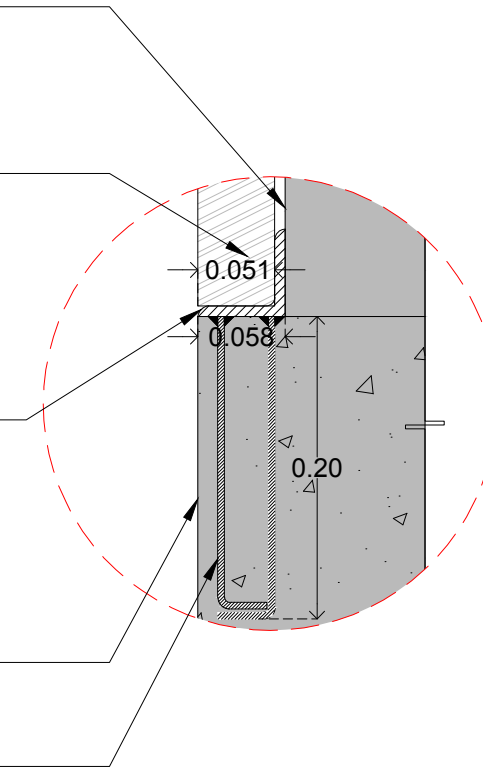

**07 Planta Puerta de Servicios**  
1 a 20

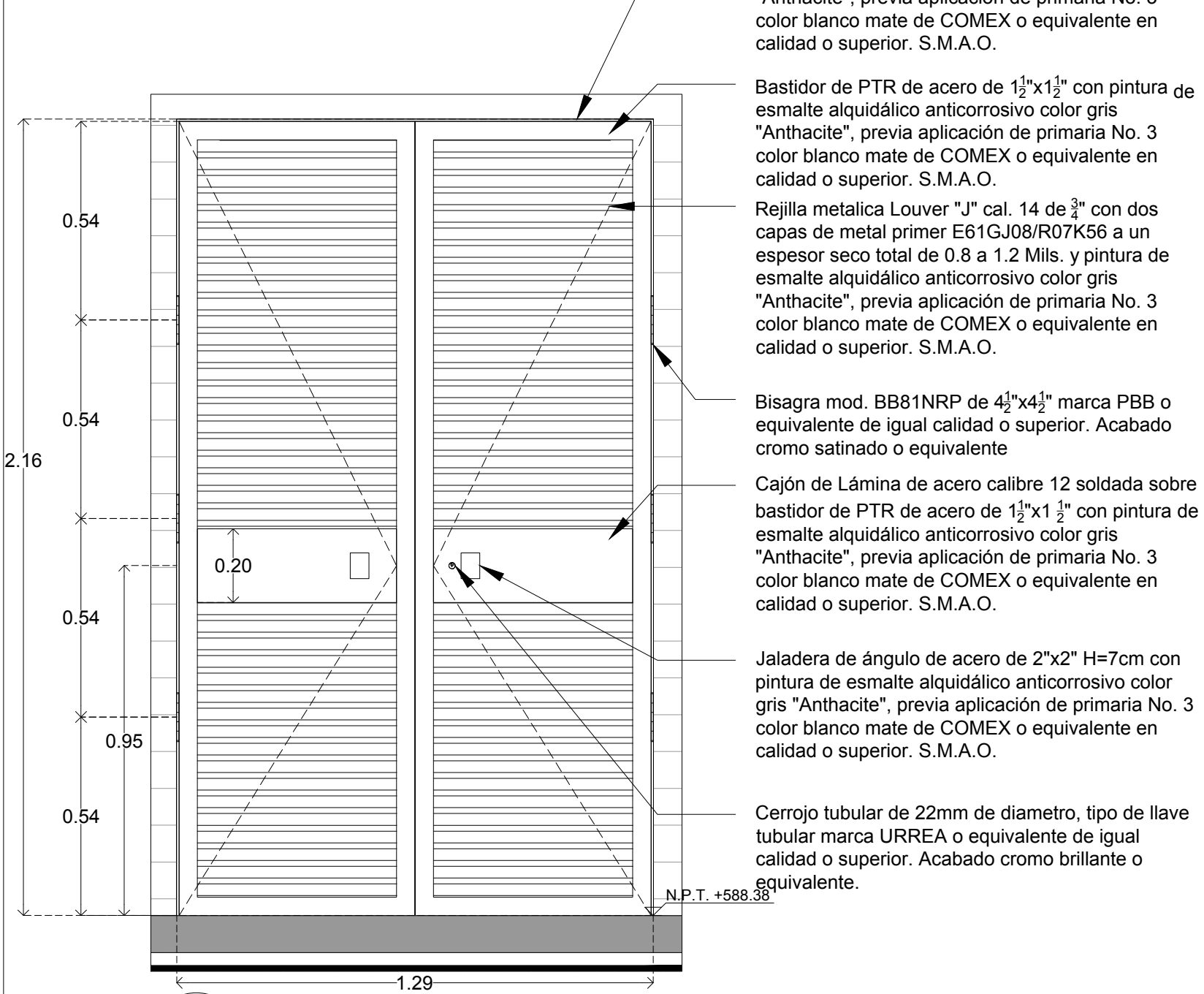

**08 Alzado**  
1 a 25

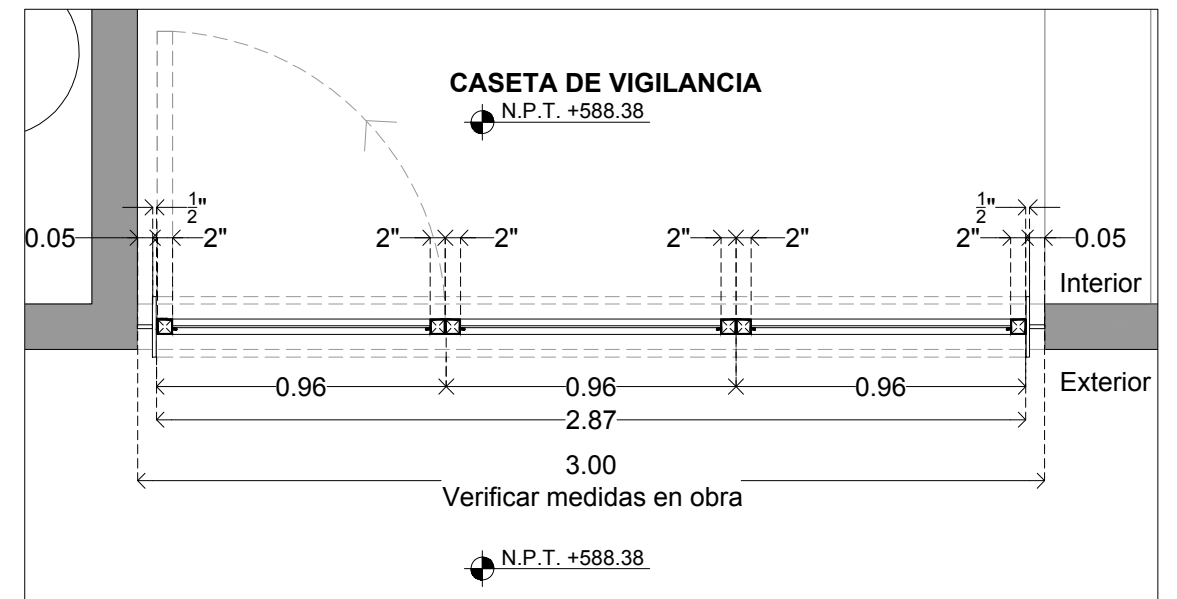

**09 Planta Cancel Caseta Vigilancia**  
1 a 25

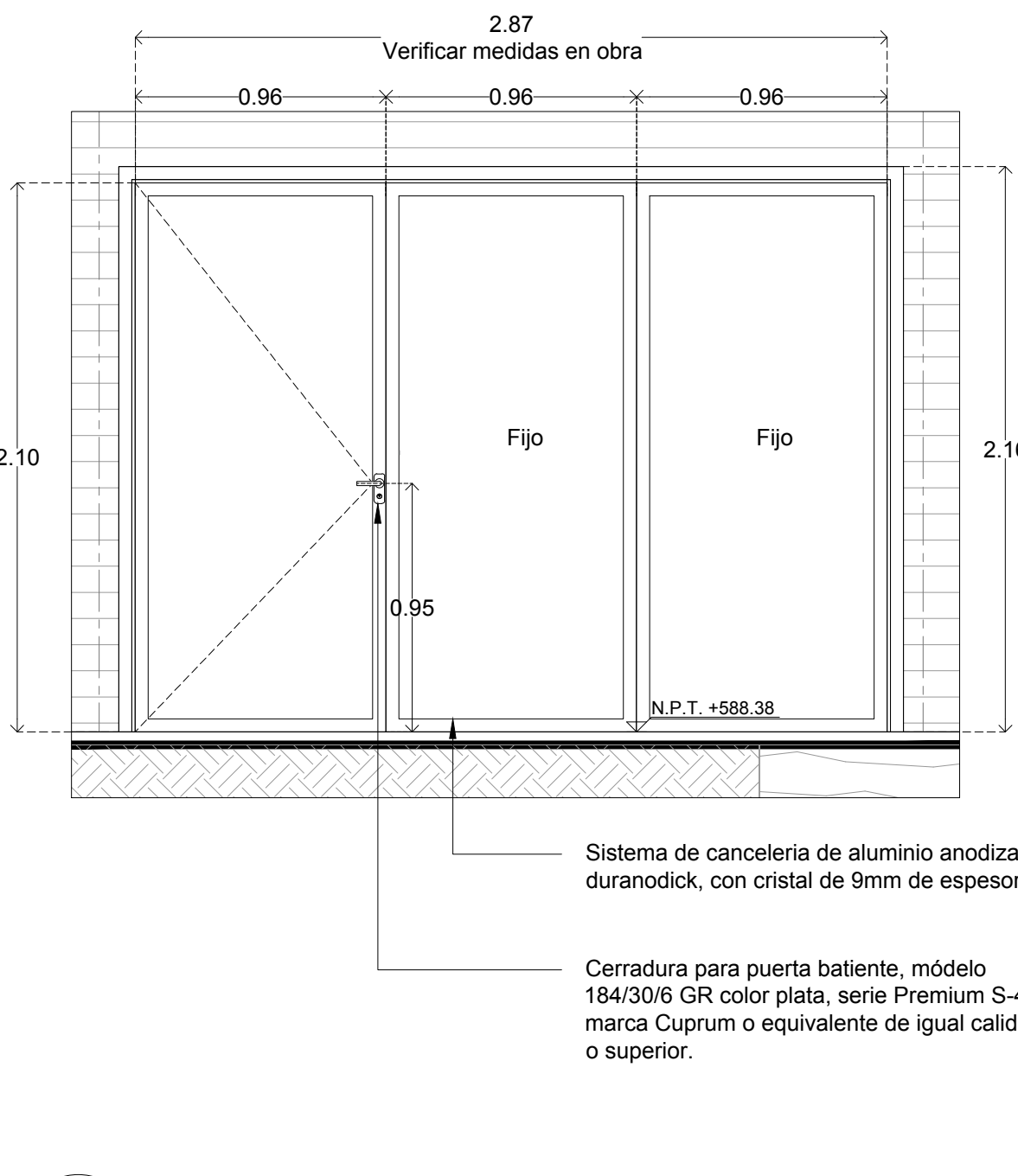

**10 Alzado**  
1 a 25

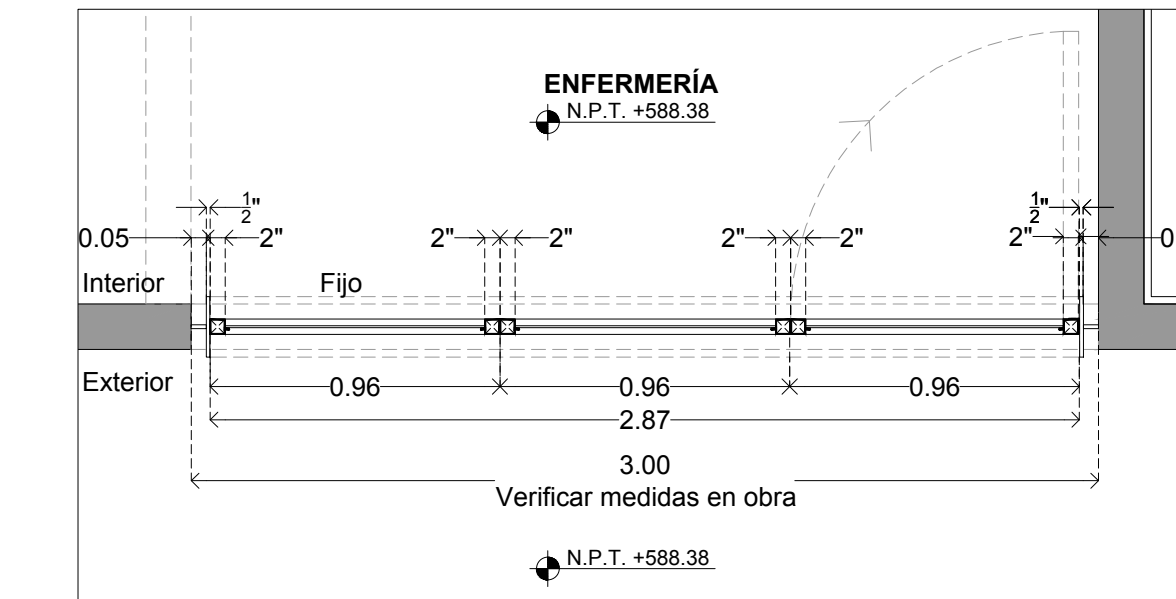

**09 Planta Cancel Enfermería**  
1 a 25

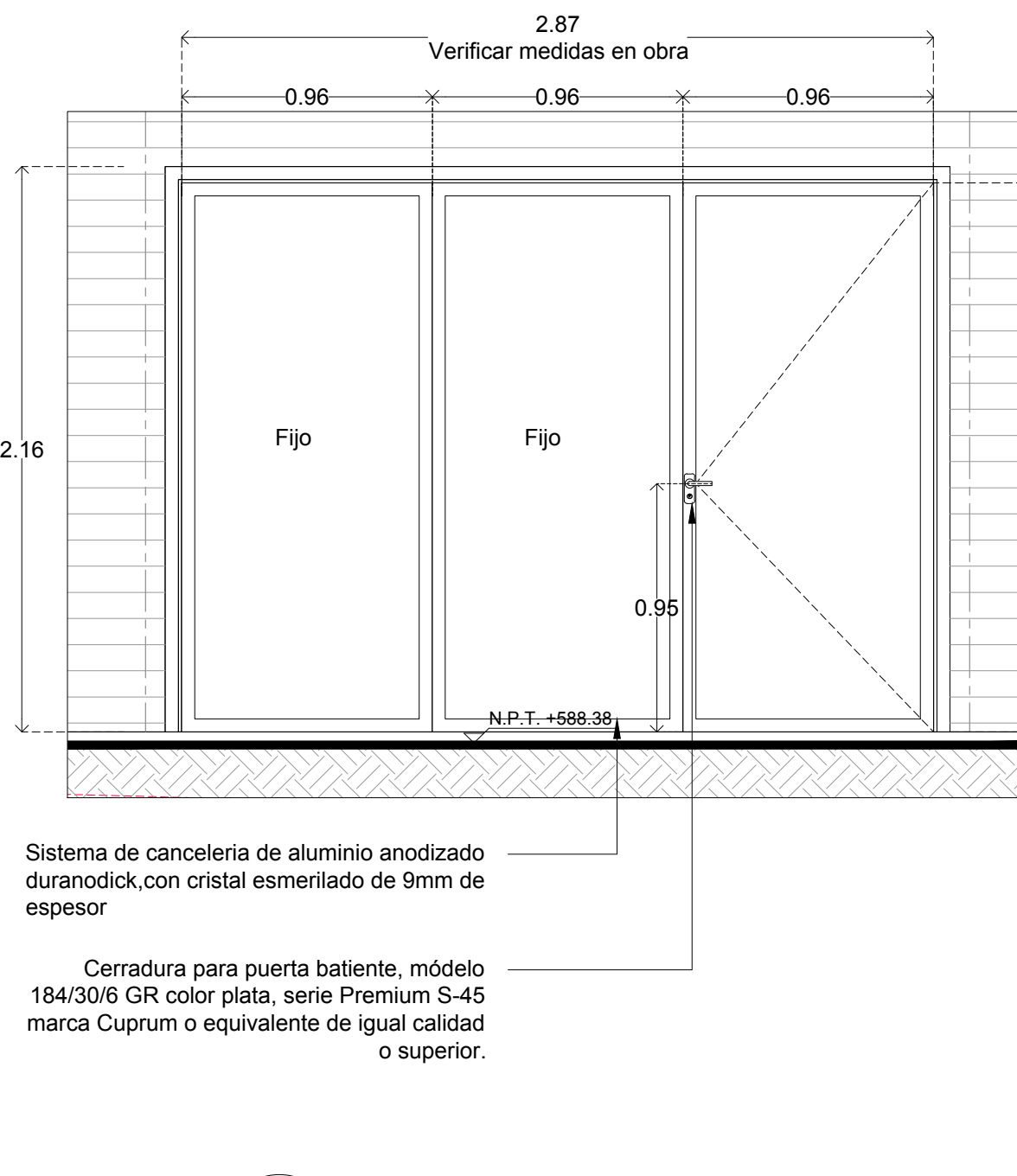

**10 Alzado**  
1 a 25

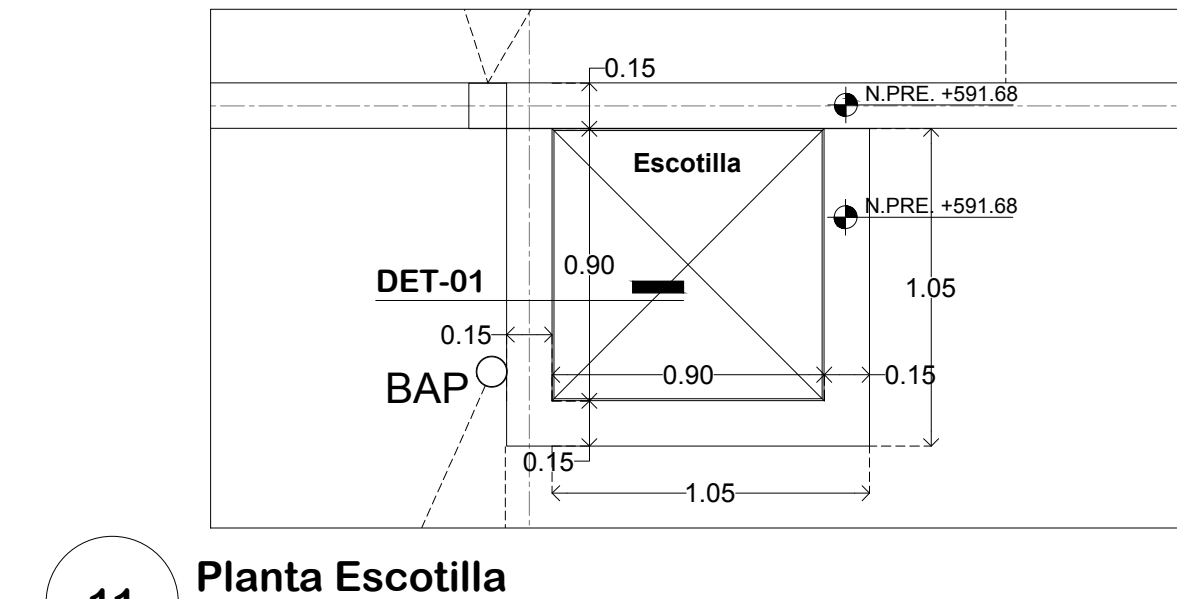

**11 Planta Escotilla**  
1 a 25

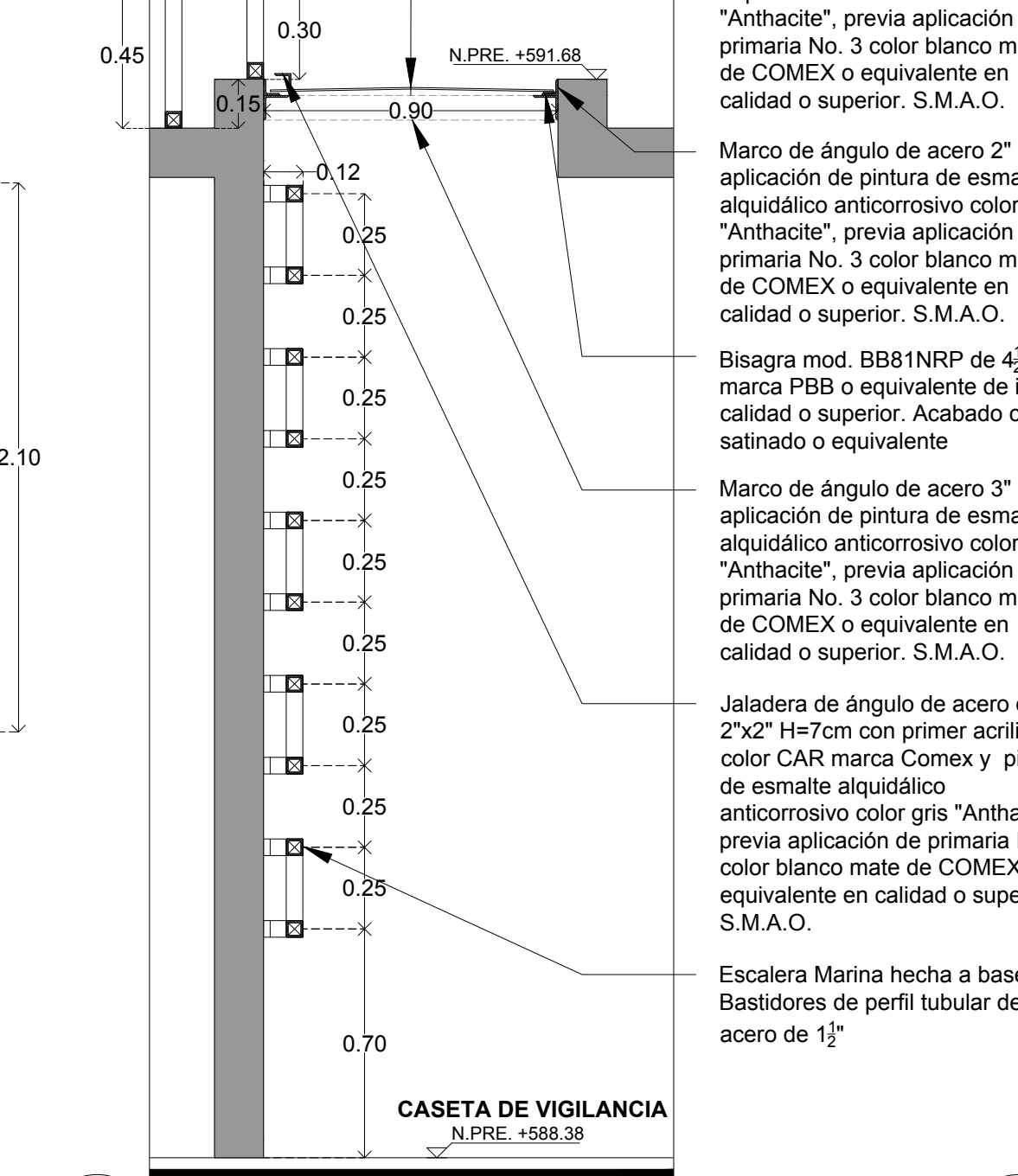

**12 Sección Escotilla**  
1 a 25

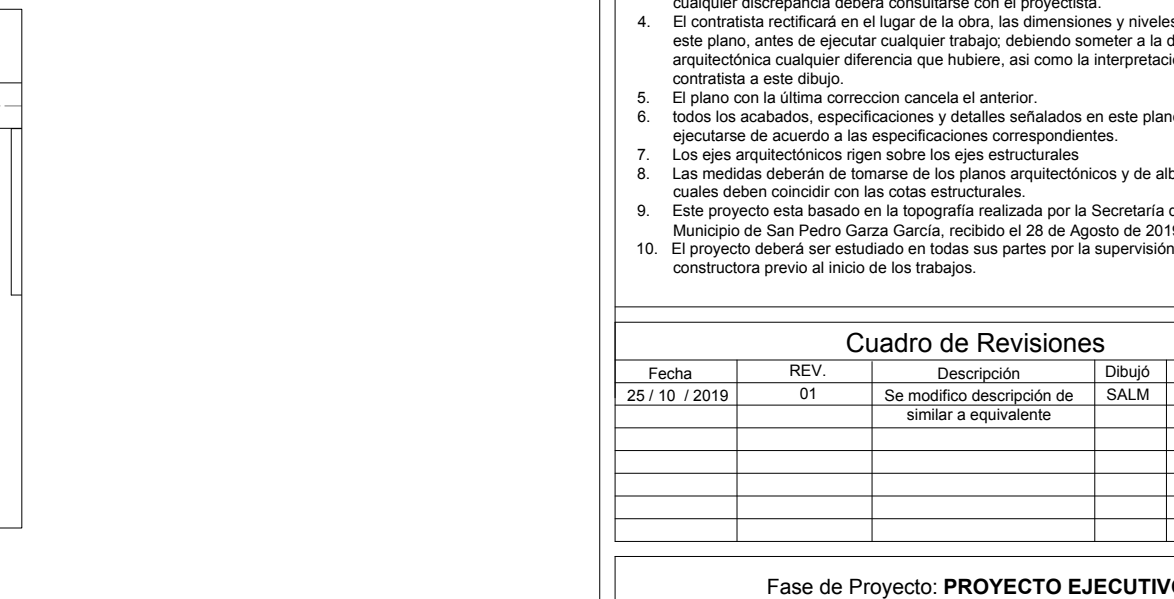

**13 Alzado Escotilla**  
1 a 25

**San Pedro Garza García**  
GOBIERNO MUNICIPAL

**SECRETARÍA DE OBRAS PÚBLICAS**  
Dirección de Proyectos y Construcción

**UBICACIÓN GENERAL**  
Río Santa Catarina  
Via Vial  
Parque Central

**Características del Proyecto / Zona A**

Superficie de intervención ZA: 38.900 m <sup>2</sup>	Longitud de trotapista: 288 m
Superficie de andadores: 1.450 m <sup>2</sup>	Longitud de ciclovía: 696 m
Superficie de trotapista: 970 m <sup>2</sup>	Sup. sótanos de servicios: 222 m <sup>2</sup>
Rehabilitación de banquetas: 1.870 m <sup>2</sup>	Sup. parqueo: 911 m <sup>2</sup>

**SIMBOLOGÍA**

**SIMBOLOGÍA ESPECÍFICA**

**Indicaciones de Nivel**

N.P.T.	Nivel de piso terminado
N.AZO	Nivel de azotea
N.F.CAR.	Nivel superior de firme
N.L.A.E.	Nivel techo alto de estructura
N.L.B.E.	Nivel techo bajo de estructura
N.L.A.T.	Nivel techo alto de trabajo
N.P.T. ACTUAL	Nivel de piso terminado actual
N.L.A.P.	Nivel techo alto de estropajo
N.J.	Nivel de jardín
N.D.E.S.P.	Nivel de descargas
N.I.F.	Nivel inferior de firme
N.FZA	Nivel de faja
N.L.C.S.	Nivel inferior de Catarina
N.L.A.L.	Nivel techo alto de losa
N.L.B.L.	Nivel techo bajo de losa
N.P.R.E.	Nivel de pretecho
N.C.U.M.	Nivel de cubrepuente
N.L.B.P.	Nivel techo bajo pasillo
N.L.A.M.	Nivel techo alto de muro
N.L.B.N.	Nivel de piso existente
N.B.S.	Nivel de estantería
N.JAR.	Nivel de jardín
B.A.P.O.	Banqueta de aguas pluviales
N.C.B.P.	Nivel de cancel bajo
N.A.P.T.	Nivel de puerta
N.C.A.	Nivel de calle
N.C.E.	Nivel de camaronero
N.D.E.S.	Nivel de descaro de escaleras
N.L.B.E.E.	Nivel techo bajo de trabajo existente

**NOTAS GENERALES**

- Los niveles son referidos en metros, de acuerdo al banco de nivel existente.
- Las cotas rigen al dibujo, no se tomarán medidas a escala de este plano.
- Este plano deberá verificarse con los correspondientes de estructura e instalaciones, cualquier discrepancia deberá consultarse con el proyectista.
- El contratista deberá verificar en el lugar de obra, las dimensiones y niveles indicados en este plano, antes de ejecutar cualquier trabajo, debiendo someter a la dirección arquitectónica cualquier diferencia o duda, así como la interpretación del propio contratista a este dibujo.
- El plano con la última corrección cancela al anterior.
- Todos los acabados, especificaciones y detalles señalados en este plano deberán ejecutarse de acuerdo a las especificaciones correspondientes.
- Los ejes arquitectónicos rigen sobre los ejes estructurales.
- Las medidas deberán ser tomadas de los planos arquitectónicos y de alfilerías, las cuales deben coincidir con las cotas estructurales.
- Este proyecto está basado en la topografía realizada por la Secretaría de Obras del Municipio de San Pedro Garza García, recibida el 28 de Agosto de 2019.
- El proyecto deberá ser ejecutado en todos sus partes por la supervisión y la empresa constructora previo al inicio de los trabajos.

**Cuadro de Revisiones**

Fecha	REV	Descripción	Dibujó	Revisó	Aprobó
25/10/2019	01	Se modificó descripción de aristas a equivalente	SALM	GRP	MS

**Fase de Proyecto: PROYECTO EJECUTIVO**

**Responsables de Diseño, Arquitectura y Paisaje**

Nombre: **Arq. Mario Schjetman Garduño** **gdu**  
Director General Mario Schjetman [Arquitecto]

**Marco A. González**  
Coordinador Administrativo **gdu**

**Arq. Gustavo Rojas Paredes**  
Coordinador General de Proyecto Ejecutivo

**Equipo de diseño y desarrollo de proyecto:**  
Arq. Paj. Jessica Navarrete Hernández  
D.U.A. Pamela Salazar de Arellano  
Arq. Carlos Rodríguez Carmona  
Pasante Ing. Arq. Sergio Alejandro López Makita  
Arq. Juan José Peña Bedoya  
Arq. y P. Bethel Ruiz Ortiz

**Responsables técnicos**

Nombre	Cédula/No. de registro	Firma
Instalaciones e Infraestructura: NOLTE - Ing. Mario Villafán		
Trazo, nivelación: ARSUAM - Ing. Armando Guerrero F.		
Ingeniería de costos: ICARM - Ing. Jose M. Roldán P.		
Diseño y cálculo estructural: Grupo Clever - Ing. Enrique Clever		
Diseño de iluminación arq.: 333 Luxes - Elias Cisneros		

**Municipio de San Pedro Garza García**

Miguel Bernardo Treviño de Hoyos Presidente Municipal	Ramona Yadira Medina Hernández Secretaria de Obras Públicas
Arq. Héctor Librado Hinojosa Hernández	Director de Proyectos y Construcción

**Ubicación:** Tipo de Obra: Rehabilitación  
Colonia Fuentes del Valle Proyecto:  
Mpio. San Pedro Garza García Monterrey N.L. Arq. Mario Schjetman Garduño  
Dibujó: gdu Revisó: gdu

**Título del plano**  
**Parque Central San Pedro Garza García**  
**Detalles 02**

**Escala:** Indicación: Metros  
**Acotación:** Metros  
**Clave del plano:** ZA2-ED-DT-02

Fecha de emisión de plano:  
08 de Octubre del 2019